

il tavolo da rinvaso

OCCORRENTE

- ✓ 6 listelli lunghi 60 cm di sezione 2x2 cm.
- ✓ Listelli a sezione 2x5,7 cm: 2 lunghi 169 cm, 2 da 162 cm, 2 da 88 cm, 6 da 48,5 cm, 3 da 79 cm.
- ✓ Assi larghe 10 cm: 15 lunghe 75 cm, 6 lunghe 79 cm.
- ✓ 2 mensole in legno ✓ 1 bordo in legno di pino lungo 79x14x2 cm
- ✓ 1 barattolo di vernice col. Breakfast Room Green (Farrow & Ball)
- ✓ carta vetrata ✓ viti da legno ✓ chiodi

COME SI FA

- 1 Inchioda 5 assi lunghe 75 cm a due listelli di sezione 2x2 cm e lunghi 60 cm. Ripeti questa operazione tre volte per ottenere tre ripiani di uguali dimensioni.
 - 2 Avvita i pianali che hai costruito ai listelli lunghi 168 cm e 88 cm che svolgeranno la funzione di montanti verticali: il primo va messo a 19 cm di altezza, il secondo a 59 e il terzo a 88 cm.
- Ripeti la stessa operazione per gli altri due montanti verticali, sistemando i ripiani alle stesse altezze
- 3 Rifinisci con le stecche di legno i fianchi dei ripiani che ha costruito.
 - 4 Avvita le due assi lunghe 169 cm in obliquo su entrambe i lati della struttura per consolidarla.
 - 5 Ricopri l'alzata della struttura, inchiodando sei assi lunghe 79 cm distanziate di 1 cm.
 - 6 Avvita due staffe alle estremità della quarta asse e usale per attaccare la mensola in legno di pino. Sistema in base alle tue esigenze ganci vari e rastrelliere. Per ultimo passa tutta la struttura con la carta vetrata e dalle due mani di vernice.

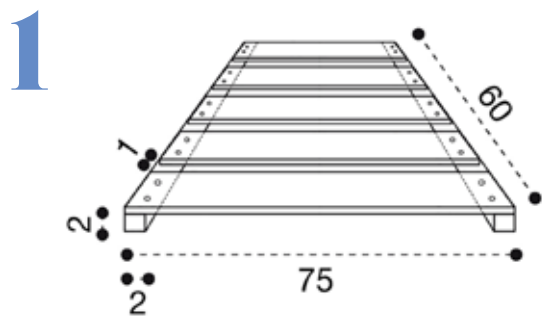

2

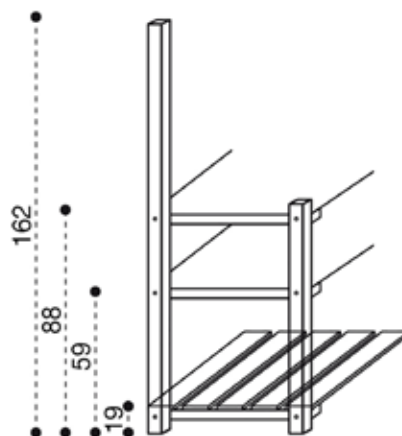

3

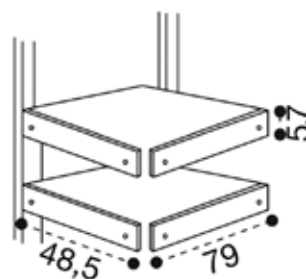

4

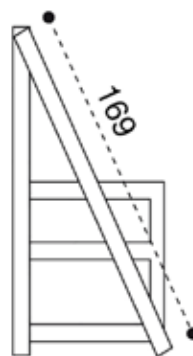

5

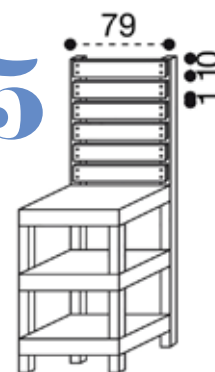

6

